

吕梁第一棋

在 12 日下午举行的闭幕式上，柳林县体育场座无虚席，四千多名吕梁老区的父老乡亲观看了冠亚军大象棋表演赛。棋盘长 23 米，宽 16 米，棋子直径 1 米，场地上有 8 名金童玉女听候唱棋者的指令，在场上抬着偌大的棋子来回奔跑，蔚为壮观，让山区棋迷大开了眼界。有趣的是赛前突起一股大风，竟将一只兵掀起，并象车轮一样滚出场外。胡庆阳大师连说：“妙！这兵自己会走”。

柳林“泼水节”

闭幕式之前十分钟，天公不作美，突降大雨。因露天球场无遮拦，主席台上的官员和大师们纷纷钻桌子以躲避栖身。虽说如此，每人仍然都象“落汤鸡”，县长在致辞时说：“久汗逢甘霖，大师给我们带来“及时雨”。陈孝坤大师风趣地说没想到在柳林遇上了“泼水节”。

最小与最多

广东迈特兴华队 17 岁的朱琮思是此次参赛年龄最小的大师，但他的等级分长得最多，飚升 42.5 分，他先后战胜了河北张江，火车头梁文斌和金波等强大师，可谓人小志大。

拦路虎

广东迈特兴华队陈富杰人称“拦路虎”，不仅因为他名及三甲，还因为他成为一道冲顶的关卡。先是火车头杨德琪前五轮三胜两和，风头正劲，第六轮遭遇陈富杰的拦击，终于好梦难圆；再是浦东大将葛维蒲，八轮战罢积 6 分，有望梦想成真，不料最后一战在大优局面下中了陈富杰的埋伏，功亏一篑。

徐天红“减肥”

特级大师徐天红应赛会邀请前往柳林作车轮战表演和挂大棋讲解，短短的五天时间，作了三场 1 对 30 的车轮战表演，和五场挂大棋讲解，受到广泛的赞誉。看着白白胖胖的徐特大连轴转，煞是辛苦，笔者跟天红开玩笑说：“这是减肥良机”。天红笑答：“累是肯定的，但当我看到数百双殷切的目光，我就忘记了疲劳。”

2001年“利君沙杯”全国象棋个人赛
2001.10.20 西安

火车头金波 红先负 广东许银川
顺炮直车两头蛇对双横车

1. 炮二平五 炮8平5

在历届比赛中，屏风马都是应付中炮的主流变化，本次比赛也不例外，但由于前一段时间先手方边马五七炮和中炮过河车等战绩不错，所以顺手炮和反宫马在近期的实战中使用率有所上升。许银川本局采用他平时使用较少的顺炮布局，可能是想避开俗套，出奇制胜。

2. 马二进三 马8进7 3. 车一平二 车9进1 4. 马八进七 车9平4

5. 兵三进一 马2进3

炮局对垒，中路为先。因此在顺手炮的对局中，双方均以正马布置，加强中心区域的争夺。

6. 兵七进一 车1进1

至此形成顺炮直车两头蛇对双横车的典型局面。此布局的特点是：红方以“两头蛇”压迫黑阵，右车伺机骑河或进至黑方卒林，稳步推进；而黑方则以双车的灵活调动侵扰红阵，乘红方阵脚未稳之际，寻求反击机会。

7. 相七进九 ……………

红方七路马是红阵中较为薄弱的环节，大多成为黑方的重点反击目标。因此，红方飞相通车，预作防范。此外另有仕六进五蓄势待发和马三进四抢攻在先等下法，双方均有复杂战斗。

7. …………… 卒1进1

挺边卒是实战中出现较少的下法，它针对红方飞边相采取“边线突破”，构思奇特。此时黑方另有车4进5直接反击、车1平3寻求3路突破等下法，但因实战过多，攻防规律已为大多数棋手掌握，弃而不用自在情理之中。

8. 车二进五 ……………

进车骑河，是拓展“两头蛇”阵势的典型手段。

8. …………… 卒1进1 9. 兵九进一 车1进4 10. 马三进四 ……………

策马出去，立足于攻。在同一轮比赛中，红方另有仕六进五以逸待劳的下法，以下炮2平1，炮八退一，车4平1，车九平六，炮1进5，炮八平九，炮1平5，相三进五，后车平6，炮九平七，红方以强制性手段弃相兑子简化，至此虽少一相，但双车占位较佳，双马活跃，仍持先手。此时红如急于炮八退一，则车4进6，车九平七，车1进2，马七进八，车4平5！相三进五，车1平5，仕六进五，车5平2！黑方一车换双白得双相占优。

10. …………… 炮2平1 11. 车二平六 车4平2

平车牵炮，紧紧盯住红方左翼子力。如改走车4平6，则马四进三（如误走车六退一？则卒3进1，黑优），红方乐得其所，黑无有效后续手段。

12. 车六进一 车1退2

退车保卒，着法含蓄，守中带攻。

13. 车六退二 ……………

红方退车着法机警。如改走马四进六或仕六进五，均将遭到黑卒3进1的有力反击。

13. …………… 车1进1

逼退红车后升车巡河，利用边线牵制，防止红方马四进六快攻。

14. 车九平七 ……………

平车护马，摆脱边线牵制，正着。如误走马四进六？则车1平4，车六进一，炮1进7，黑方得子。

14. …………… 车2进5

进车兵线正着。如误走炮1进5？则马四进六，马3进1，马六退八（如马七进八，则车1平4！车六进一，车2进4，黑方满意），车2平3，马八退九，车1进3，炮八进七，打车杀士实施双重打击，红方大占优势。

15. 马四进六 马3退1 16. 炮八退二 ……………
图

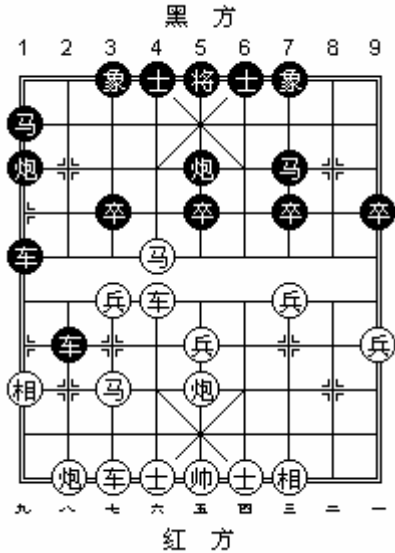

从第10回合红方马三进四出击开始，双方在陌生的局面中咬得很紧，从而耗费了大量的时间。如图形势，金大师在时限紧张的压力下，一时找不到有效的进攻方案，遂退炮欲简化局面，但却由此丧失主动。在后几轮比赛中，红方此时挖掘出一步强硬的战术手段，即：兵七进一，以下车1平3，车六平八，车2平1，马六进四，车3平6，马四进三，车6退3，车八进四，炮5退1，炮八进二，车1退2，炮八平七，象3进5，车八平九，车6平7，车七平八，红方占据主动。

16. …………… 炮1进5 17. 炮八平九 炮1平5
18. 相三进五 士6进5

经过交换后，黑方争得一相，现补士准备炮5平4，已获主动。

19. 马六进五 象3进5 20. 炮九进八 车1退3 21. 车六平四 车2平3

又经过一番大兑子，双方均运车攻马，再作较量。

22. 车四进二 ……………

忙中出错。红方进车卒林急于谋和，但却是一步漏着，导致再丢一相，且马位不佳，由此铸成败局。应改走仕六进五，以下黑如车1进6，则马七退六，车3平5，车四进二，红方以马保相，后防无忧，谋和机会较多。

22. …………… 车1进6

黑方抓住机会，给予致命一击，红方已难逃厄运。

23. 车四平三 马7退8 24. 马七退九 车3平5 25. 车七进一 车5进1

再得一相，黑方已获胜势。

26. 士六进五 卒9进1 27. 马九退七 ……………

应改走兵三进一，较为顽强。

27. …………… 车1进2

进车牵制，红马难保，黑方加快了取胜的步伐。

28. 兵三进一 马8进9 29. 车三平一 象5进7 30. 车一退一 车5平2

下伏车2进2捉死马的手段，红方认负。

棋讯

第七届日本全国象棋精英赛（9月22日——23日）

“日中学院仓石纪念杯”第七届日本全国象棋精英赛于2001年9月22日在东京杉并公会堂举行。日本象棋界的12名棋手和特级大师赵国荣参加了比赛。经过两天积分编排制五轮预赛和两轮决赛，赵国荣先生以全胜的战绩荣获冠军。2至6名为：山崎秀夫、服部亚光、冈田蒸、所司和晴、姚海晶（女）。

“利君沙杯”2001年全国象棋个人锦标赛（10月17日——27日）

“利君沙杯”2001年全国象棋个人锦标赛于2001年10月17日在古都西安举行。来自全国42个代表队的98名男子棋手和40名女子棋手参加了比赛。经过11轮的角逐，广东许银川和江苏张国凤分获男女冠军。江苏王斌、上海孙勇征、火车头于幼华、火车头金波、广东吕钦获男子甲组2至6名。浙江金海英、黑龙江王琳娜、河北尤颖钦、云南赵冠芳、河北胡明获女子甲组2至6名。在本次比赛中有5名男女棋手晋升为象棋大师，他们分别是：湖南张申宏、江苏徐超、云南党国蕾、火车头韩冰、沈阳贾丹。

“华亚防水杯”全国象棋特级大师、大师赛（10月30日——11月3日）

“华亚防水杯”全国象棋特级大师、大师赛于10月30日在安徽省合肥市举行。2001年上半年男子象棋等级分前32名的棋手参加了比赛。经过5轮的单淘汰赛，广东吕钦获得冠军，大连卜凤波、广州汤卓光、江苏徐天红分获2至4名。

“渡边名誉顾问杯”第八届非华裔棋手象棋赛（11月4日）

“渡边名誉顾问杯”第八届非华裔棋手象棋赛于11月4日在东京杉并公会堂举行。有12名棋手参加了比赛，经过5轮的竞争，冠军被所司和晴获得。2至6名为：田中笃、山田光纪、铃木静雄、杉本公保、佐久间宽明。

第七届世界象棋锦标赛（12月7日——14日）

来自全世界24个国家或地区象棋协会的棋手于12月7日汇聚澳门，参加了两年一届的第七届世界象棋锦标赛，其中男子棋手62人、女子棋手6人。经过6天9轮的比赛，男子团体冠亚季军分别被中国、中国台北和越南队摘取；男子个人前6名是：吕钦（中国）、胡荣华（中国）、吴贵临（中国台北）、郑亚生（越南）、陈国兴（中国台北）、赵汝权（中国香港）；非华裔组前6名为：Ikong（中国香港）、Schmid Brauns Joa（德国）、Henke Simon（德国）、Hoffanthe Karsten（德国）、Huber Siegfried（德国）、Tempelmann Clau（德国）；女子组由中国王琳娜和中国台北高懿屏并列冠军，澳大利亚黄子君获得季军。

世界象棋联合会会议（12月8日——10日）

在第七届世界象棋锦标赛期间，世界象棋联合会还召开了召开了第二届执委会第三次会议、第三届全体代表大会和第三届执委会第一次会议。在会上，来自世界各国或地区的会议代表们多方接触，交流和总结世界象棋联合会以往工作的经验和教训，统一思想，找出了今后世界象棋联工作的重点和发展方向。会议虽然只开了短短的三个

半天，但取得了丰硕的成果。顺利地完成了换届改选；讨论和解决了一些世界象联长期以来悬而未决的问题；充分看到了影响世界象联发展的最大症结所在，并在积极寻找克服的办法，以及世界象联的希望所在。以下是会议的决议：

- 1、鉴于美国和加拿大两国象棋发展情况和所存在的困难，通过继续延续上一届代表大会关于此问题的决议：美国以一个会员、一个会友的身份加入世界象棋联合会，加拿大以一个会员、二个会友的身份加入世界象棋联合会，为期四年，期满需重新确认其资格。
- 2、取消世界象棋锦标赛中非华裔组的概念，重新界定非华越裔。
- 3、第八届世界象棋锦标赛将于 2003 年 8 月间在法国巴黎市举办，中国候补。
- 4、请马万骐先生、崔德祺先生、李时佑先生、李亮能先生、雷蒙·基恩先生和法国的一位知名人士为世界象棋联合会顾问。
- 5、通过秘书处、推广委员会和资格审查委员会的经费申请报告。
- 6、霍震霆主席将资助第八届世界象棋锦标赛的大部分奖金，约 30 万港币。
- 7、初步确定第九届世界象棋锦标赛由越南象棋总会承办。
- 8、成立了由主席霍震霆先生牵头的世界象棋联合会筹集基金小组，黄秋鹏先生为副组长。

“九天杯”第五届全国象棋大师冠军赛（12 月 17 日——21 日）

有 34 名男子象棋大师参加的“九天杯”第五届全国象棋大师冠军赛于 12 月 21 日在厦门落下了帷幕。经过 9 轮的激烈争夺，厦门棋手郑一泓依仗天时、地利、人和的有利条件，以平常心对待每一盘棋，在前 8 轮比赛中以四胜四和的成绩名列前茅。在最后一轮比赛中，不急不躁，力克湖北洪智，夺得本届大师赛冠军。并获得象棋特级大师称号。

第 22 届“五羊杯”全国象棋冠军邀请赛（12 月 29 日——2002 年 1 月 6 日）

第 22 届“五羊杯”，一改以往 21 届的老面孔，将“全国象棋冠军赛”变为“全国象棋冠军邀请赛”。除以往参赛的曾获得过全国冠军的 7 为特级大师以外，等级分名列前茅的特级大师刘殿中（河北）、万春林（上海）和卜凤波（大连）也参加了比赛。新人的加入，为“五羊杯”这一传统赛事增加了新鲜的活力。本届比赛还用分组循环代替了单循环，从而在赛制上鼓励了赢棋，使比赛越发精彩、激烈，和棋的比例大幅度降低。分组循环后两个小组的前两名许银川、胡荣华、赵国荣、吕钦交叉对阵，吕钦和胡荣华分别战胜了各自的对手进入了决赛。最终，在两盘慢棋战成平局的情况下，吕钦凭借快棋的优势取得了本届“五羊杯”比赛的冠军，胡荣华、许银川、赵国荣分列 2 至 4 名。

经典古谱介绍

《梦入神机》

象棋书谱。作者佚名，约刊于明嘉靖之前。据清朝《内阁藏书目录》所载，原书 12 卷。篇幅宏大，资料丰富。

现存卷一、二、三之残本，有一百八十五局，卷七一册，有残局一百局。

以红先胜局为主，局势虽大多简单，但甚精彩。是现存较早的一部古谱。

《梦入神机》的书皮深蓝色。书长 27.2 厘米，宽 16.8 厘米，版框大致长 20.9 厘米，宽 13 厘米，中缝不计算在内。白口，双栏，上下鱼尾内，上刊《梦入神机》，中刊卷数，下刊页数。每半面刊一棋图，上书局名，下印着法和提示。

《百变象棋谱》

象棋谱。祖龙氏编，明嘉靖元年（公元 1522 年）刊印，有简短残局 70 局。其中红胜局八局，和局 62 局。记谱使用文字说明，具有早期象棋残局和记录方法的特色。清康熙及乾隆年间均有翻印版。

《金鹏十八变》

象棋书谱。作者佚名。成书年月不详。明嘉靖十九年（1540 年）编成的《百川书志》有此谱录，估计在此之前已经成书（两卷，一说一卷或四卷）。《适情雅趣》和《桔中秘》中全书谱序页，均冠以“金鹏十八变”。系统阐述了斗炮局的各种变化。同时也指出屏风马的战略方向。

《适情雅趣》

象棋谱。明隆庆四年（公元 1570 年）刊出，金陵徐芝编，全书十卷，一至八卷册为残局图式，相传选自《梦入神机》，计 550 局。九、十两卷选自《金鹏十八变》，主要介绍顺手炮、列手炮的各种变化。

该谱为内容最丰富、局例最多、规模最可观、最完整的象棋古谱。

在象棋界一度负有盛名、有“南杨北谢”之称的北京著名老棋手谈及《适情雅趣》时，指出其精华是它的杀法，特点是各种杀法应有尽有。谢认为初中级棋手若能精读此谱，细心揣摩，并在实战中灵活运用，棋艺必有大进。

有些老棋手介绍他们自己的切身体验说，精读《雅谱》一遍，即可提高以马的实力。这些确是经验之谈。

对于高水平的棋手，凡未读过此谱者，精读一遍，了可兼收并蓄，相得益彰，借此大大提高象棋实战的杀力和战术素养。

《桔中秘》

象棋书谱。明朱晋桢辑。崇祯五年（1632）年刊印。其谱大多选自《适情雅趣》而经过整理，分类和棋谱的编写方法都比较完整。四卷。一、二卷为全局着法，分得先、饶先与让子三类，着重介绍斗炮局的各种变化，具有快攻速决、激烈相博的特色。三、四卷载 140 局实用残局，详细剖析各种胜和棋势。是明清两代版本最多的象棋谱，影响颇大，流传甚广。

《自出洞来无敌手》

象棋书谱。署名纯阳道人著。成书年月不详。偶有印本，多凭手抄本流传，为数亦极少。1948 年始由邵次明刊录于《象棋战略》谱内。全书共分七类，每类五局，计三十五局。不附变着，益于读者研究。

《梅花谱》

象棋书谱。清王再越著。六卷，分前后两集。每集分上、中、下三卷。均为全局着法。对顺手炮、列手炮、过宫炮、屏风马、对当头炮等，均有专题研究。变化细致深刻。着法精彩。其中八局屏风马对中炮为全书精华，对象棋布局有所创新，至今仍属棋战布阵的主流。原仅抄本流传。

《无双品梅花秘》

清乾隆中叶（公元 1760—1770 年间）武进周廷梅精象艺，壮年挟技游大江南北，鲜逢敌手。他增订的王氏《梅花谱》，丰富和发展了“中炮过河车对屏风马”的各种战阵变化。原谱为手抄本，本世纪 40 年代后期，福州《象棋月刊》刊录时命题曰《无双品》，推崇之意溢于言表。

《韬略玄机》

象棋谱。清张惠春等编，康熙四十六年（1707 年）刊印。六卷。前四卷为残局，后两卷为全局。残局共二百零四局，其中之和局着法深奥，选自民间流行棋势较明代先走必胜的残局有进一步的发展，是以后高级排局出现的开端。

《吴绍龙象棋谱》

象棋谱。相传为清乾隆时苏州象棋名手吴绍龙弈局，成书年月不详。原谱共有二十六局，今存十六局。内有让单先十四局、让两先二局；其中挺兵局十局，中炮攻屏风马六局。在一定程度上反应了当时吴绍龙对局的梗概。原仅手抄本流传，后收入谢侠逊所辑的《象棋谱大全》。

《石杨遗局》

象棋谱。相传为清乾隆、嘉庆间邗江名棋手杨健庭和石姓者（佚名）所著。杨善于用马，有“四面虎”之称。全书共有对局十二局，其中屏风马抵当头炮七局，单提马抵当头炮二局，顺手炮一局，均为和局。对兵局两局。红胜着法稳健而工整。原仅手抄本流传，后收入谢侠逊所辑的《象棋谱大全》。

《梅花泉》

象棋谱。海门童圣公著。成书年月不详。原为手抄本。分上、中、下三卷，共三十六局、一百三十二变。清嘉庆年间经薛丙增订，发展为五十局，二百十余变。局式中如中炮鸳鸯马、单提马、左叠炮、屏风马弃马陷车等，新颖多样。其中屏风马弃马陷车局尤为少见。建国后有整理本出版。

象棋纪录

中国象棋报刊之最

最早开辟象棋专栏的报纸——上海《时事新报》。1912年，谢侠逊主编。

最早的象棋报刊——《象棋周报》。1941年9月7日创刊，同年9月14日出第二期，仅出二期。也是所出期数最少的象棋报刊。

最早出版的象棋期刊——福州《象棋月刊》。1948年8月创刊至1955年10月止，共出了35期。福州林幼如编。

最早台湾出版的象棋期刊——《棋桥》。1951年11月创刊至1954年10月止，共出了48期。其中一至九期为文少可主编。10至48期为李志海主编。

最早香港出版的象棋期刊——《象棋风》。1952年4月至1953年4月共出了六期。李志海、黄秋士合编。

最早新加坡出版的象棋期刊——《北斗棋苑》。1983年2月创刊至1996年10月，出版了引期。陈团生、林关浩等编。

出版期数最多的象棋期刊——广州《象棋》月刊。1956年5月创刊至1966年5月，计出121期。1979年复刊迄今，仍在出版（至1999年12月已出373期）。

出版日期间隔最长的象棋刊物——《扬子象棋》。1995年创刊至1998年出了四期，每年出版一期，成为“象棋年刊”。是象棋期刊中相隔时间最长的象棋刊物了。江苏省象棋研究会出版。

出版期数最多的棋报——《棋牌周报》。1985年7月创刊，迄今尚在出版。每周一期至1999年12月28日计出第747期，由中国体育报编辑出版。

出版试刊最多的象棋刊物——《北京象棋》。1983年9月和11月，出版试刊第1、2期；1984年又出试刊两期，共出试刊四期，但未见正式出版。

最早用简写着法出版的象棋期刊——《北方棋艺》。该刊于1981年就采用简写法，印刷出版。既省了篇幅的面积，又增加了书的容量。对读者大有裨益。

冠军不是我的终点——张国凤内心独白

夺冠后的心情还是蛮复杂的，既高兴又平静，高兴的是自己这么多年来努力没有白费。但又没有预想的高兴，因为我知道这个冠军不是我的终点，以后的路还很长，还有很多的冠军等着我。

这次能夺冠主要是自己的运气蛮好的，尤其是第三盘我对上海朱伟频，其实那盘棋我是输定了，不过后来她送个子给我吃，下棋这么多年还真没有碰到过这种情况。当时我觉得今年是比较好的机会，一定要把握住。后来又赢了赵冠芳和王琳娜，这两盘棋很大，前六轮积 5.5 分遥遥领先。优势太大后我就有想法了，第七轮对郭瑞霞，我认为她不管从经验上，还是棋力上都要差一点，当时就特想赢她，进一步扩大战果，可是这棋真是不能着急，下到中局的时候，我的优势不是很大，应该稳当一点，和了就算了，可是我就是想赢，不过她现在长棋了，结果此战输掉之后，我与郭瑞霞同分。

输棋之后心理很难受，回到房间我就把自己关在屋里，对自己挺火的，觉得心态没有调整好，想拿冠军这么多年都没有拿到，主要的原因就是心态问题，如果心态不调整好，冠军是拿不到的。我对自己说：“不要想现在积多少分，努力下好每盘棋。你在前边硬手已经差不多都对过了，后面没有什么硬骨头了，再有小分也比别人高，还怕什么呢？”第八轮我调整好状态战胜了郑楚芳，第九轮对郭丽萍，我是后手，开始想顶盘和棋，可是下到中局时，

我有一点反先了，于是就又有了想法，结果有点急又输掉了，当时感觉那个棋形好像不是我下出来的。最后一盘对胡明，如果弈和我就是冠军，这时我不会强求。我想这次夺冠后对我以后打全国个人赛会好一些，不会太着急了。

有人说我下棋非胜即败很少和棋，其实不是说我不会和棋，只是我不愿意接受和棋，这是由我的棋风决定的。有时很稳的棋也能让我下出杀棋来，很平稳的布局我下着下着就杀起来了。也有人说王琳娜的棋风稳健，看上去没有力道，其实我俩相比，她还是蛮有力道的，而我的棋风有些凶，经常会把稳健的棋给搅乱。有时我觉得还是像王琳娜那样好，成绩比较稳定，而我的成绩忽好忽坏，要是好起来没的说，要是坏起来也会一塌糊涂。

我在 1991 年的时候就有点机会拿冠军，可惜错过了，不过当时觉得自己在经验和棋的内容上还是差一点，拿不到也正常。直至 1997 年我才真正具备了冠军的实力，在之前我觉得我的技术还是不太过硬。这几年自己的训练也没有放松，这跟江苏队的环境也有关系，李老师对我要求很高，当我稍有放松的时候，李老师就会提醒我注意。

有人说：“你年龄也不小了，还是考虑一下个人问题吧！”但我个人看还是应该以事业为重，现在小孩子厉害，像王琳娜、赵冠芳、党国蕾下得都比较好，如果这两年不加紧把成绩赶上去，以后就很难了。至于个人问题，还是顺其自然吧，缘分到了我也不强求。